

SVÄVANDE

FR

عربي



Design and Quality
IKEA of Sweden

FRANÇAIS 4
26 العربية



Consultez la dernière page de ce manuel contenant la liste complète des services Après-vente agréés IKEA avec les numéros de téléphone nationaux correspondants.





يُرجى الرجوع إلى الصفحة الأخيرة من هذا الدليل للاطلاع على قائمة كاملة بأسماء مراكز الخدمة المعتمدة من إيكيا وأرقام الهاتف المحلية الخاصة بها

Sommaire

Consignes de sécurité	4	Caractéristiques techniques	12
Description du produit	8	Efficacité énergétique	13
Nettoyage et entretien	9	Aspects environnementaux	14
Quoi faire si...	11	GARANTIE IKEA	14

Consignes de sécurité

 Pour votre sécurité et pour garantir le fonctionnement correct de l'appareil, veuillez lire attentivement ce manuel avant d'installer et de mettre en fonction l'appareil. Toujours conserver ces instructions avec l'appareil, même en cas de cession ou de transfert à une autre personne. Il est important que les utilisateurs connaissent toutes les caractéristiques de fonctionnement et de sécurité de l'appareil.

 La connexion des câbles doit être effectuée par un technicien compétent.

- En aucun cas le fabricant ne peut être tenu pour responsable d'éventuels dommages dus à une installation ou à une utilisation impropre.
- La distance de sécurité minimale entre la plaque de cuisson et la hotte aspirante est de 500 millimètres pour les hottes de cuisine électriques et de 650 millimètres pour hottes de cuisine à gaz.
- Si les instructions d'installation du plan de cuisson à gaz spécifient une distance supérieure à celle indiquée ci-dessus, veuillez impérativement en tenir compte.
- Assurez-vous que la tension du secteur correspond à celle indiquée sur la plaque des caractéristiques apposée à l'intérieur de la hotte.
- Les dispositifs de sectionnement doivent être montés dans l'installation fixe conformément aux normes sur les systèmes de câblage.
- Pour les appareils de Classe I, s'assurer que l'installation électrique de votre intérieur dispose d'une mise à la terre

adéquate.

- Reliez l'aspirateur du conduit de cheminée avec un tube ayant un diamètre minimum de 120 mm. Le parcours des fumées doit être le plus court possible.
- Ne reliez pas la hotte aspirante aux conduits de cheminée qui acheminent les fumées de combustion (par ex. de chaudières, de cheminées, etc.).
- Si vous utilisez l'aspirateur en même temps que des appareils non électriques (par ex. fonctionnant au gaz), veillez à ce que la pièce soit adéquatement ventilée, afin d'empêcher le retour du flux des gaz d'évacuation. Si vous utilisez la hotte de cuisine en même temps que des appareils non alimentés à l'électricité, la pression négative dans la pièce ne doit pas dépasser 0,04 mbar, afin d'éviter que les fumées soient réaspirées dans la pièce où se trouve la hotte.
- Ne pas évacuer l'air à travers une conduite utilisée pour l'évacuation des fumées des appareils de combustion alimentés au gaz ou avec d'autres combustibles.
- Si le cordon d'alimentation est endommagé, faites-le remplacer par le fabricant ou par un technicien d'un service après-vente agréé.
- Branchez la fiche à une prise conforme aux normes en vigueur et dans une position accessible.
- En ce qui concerne les dimensions techniques et de sécurité à adopter pour l'évacuation des fumées, veuillez vous conformer scrupuleusement aux règlements établis par les autorités locales.

 **AVERTISSEMENT** : Avant d'installer la hotte, retirer les films de protection.

- Utilisez exclusivement des vis et des petites fournitures du type adapté pour la hotte.

 **AVERTISSEMENT** : toute installation de vis et de dispositifs de fixation non conformes à ces instructions peut entraîner des risques de décharges électriques.

- Branchez la hotte au secteur avec un interrupteur bipolaire ayant une ouverture des contacts d'au moins 3 mm.
 - Ne pas observer directement avec des instruments optiques (jumelles, lentilles grossissantes...).
 - Ne flambez pas des mets sous la hotte : sous risque de développer un incendie.
 - Cet appareil peut être utilisé par des enfants de plus de 8 ans et par des personnes dont les capacités physiques, sensorielles ou mentales sont diminuées ou ayant une expérience et des connaissances insuffisantes, pourvu que ce soit sous la surveillance attentive d'une personne responsable et après avoir reçu des instructions sur la manière d'utiliser cet appareil en toute sécurité et sur les dangers que cela comporte. Assurez-vous que les enfants ne jouent pas avec cet appareil. Le nettoyage et l'entretien de la part de l'utilisateur ne doivent pas être effectués par des enfants, à moins qu'ils ne soient surveillés.
 - Surveillez les enfants. S'assurer qu'ils ne jouent pas avec l'appareil.
 - Cet appareil n'est pas destiné à être utilisé par des personnes (enfants compris) dont les capacités physiques, sensorielles ou mentales sont diminuées ou ayant une expérience et des connaissances insuffisantes, à moins que celles-ci ne soient attentivement surveillées et instruites.
-  Les parties accessibles peuvent devenir très chaudes durant l'utilisation des appareils de cuisson.

- Nettoyez et/ou remplacez les filtres après le délai indiqué (danger d'incendie).
- Veillez à ce que la pièce bénéficie d'une ventilation adéquate lorsque la hotte fonctionne en même temps que des appareils utilisant du gaz ou d'autres combustibles (non applicable aux appareils qui évacuent l'air uniquement dans la pièce).

Utilisation

- Éteignez ou débranchez l'appareil du secteur, avant d'effectuer toute opération de nettoyage et d'entretien.
- N'utilisez pas la hotte comme un plan d'appui.
- Cette hotte aspirante a été conçue exclusivement pour un usage domestique dans le but d'éliminer les odeurs de cuisine.
- N'utilisez jamais la hotte pour des buts différents de ceux pour lesquels elle a été conçue.
- Ne laissez jamais un feu vif allumé sous la hotte lorsque celle-ci est en fonction.
- Réglez l'intensité du feu de manière à l'orienter exclusivement vers le fond de la casserole, en vous assurant que celui-ci ne déborde pas sur les côtés.

Contrôlez constamment les friteuses durant leur utilisation : l'huile surchauffée risque de s'incendier.

Mode d'installation

La hotte a été conçue pour être installée et utilisée en « version aspirante » ou en « version à recyclage d'air ».



Versión aspirante (voir le symbole dans les instructions d'installation)

La vapeur de cuisson est aspirée et évacuée à l'extérieur de l'habitation via une conduite d'évacuation (non fournie), installée sur la sortie de vapeur de la hotte. Assurez-vous que la conduite d'évacuation est correctement installée sur la sortie d'air au moyen d'un système de raccordement approprié.



Versión à recyclage d'air (voir le symbole dans les instructions d'installation)

L'air est filtré via un ou plusieurs filtres,

puis est de nouveau rejeté dans la pièce.

Important : Assurez une circulation appropriée de l'air autour de la hotte.

Important : Si la hotte est fournie sans filtres à charbon et elle est installée en version à recyclage d'air, vous devez commander et installer ces filtres avant d'utiliser l'appareil. Ces filtres sont disponibles dans le commerce.

La hotte doit être installée loin de zones particulièrement sales, de fenêtres, de portes et de sources de chaleur. Les accessoires de fixation murale ne sont pas fournis, car ils varient selon le matériau de la paroi. Utilisez des systèmes de fixation adaptés aux murs de votre habitation et au poids de l'appareil. Pour plus d'informations, veuillez contacter un revendeur spécialisé.

Conservez ces instructions pour toute consultation future

Alarme filtres.

L'alarme pour le filtre à graisse est actif pour la hotte par défaut; pour la réinitialisation vérifier le panneau de control.

L'alarme pour le filtre à charbon longue durée peut être activé suivant la procédure sur le panneau de control. À l'activation de l'alarme filtres, les messages suivants s'affichent, selon les circonstances :

Alarme de nécessité de nettoyage du filtre à graisse : la touche « A » clignote une fois par seconde. Pour l'entretien, voir le paragraphe Entretien et Nettoyage.

Alarme de nécessité de nettoyage du Filtre à charbon de longue durée : la touche "A" clignote deux fois par seconde. Pour l'entretien, voir le paragraphe Entretien et Nettoyage.

Lorsque les filtres ont été régénérés, restaurer le signal d'alarme (voir le paragraphe Tableau des commandes).

Description du produit

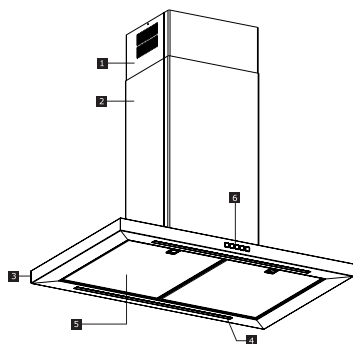

- 1 Conduit supérieur
- 2 Conduit inférieur
- 3 Corps de hotte
- 4 Éclairage
- 5 Filtre à graisse
- 6 Panneau de contrôle

Panneau de commande

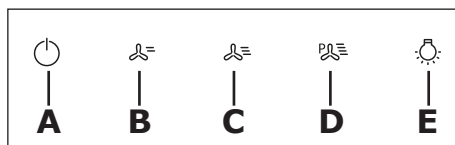

TOUCHE	FONCTION
A = Vitesse	Démarré /coupe le moteur à la vitesse un. Désactiver toutes les vitesses.
B = Vitesse	Démarré le moteur à la vitesse deux / Active l'alarme du filtre à charbon actif. Appuyer et garder l'appui sur la touche pendant environ 2 secondes, toutes les charges étant désactivées (moteur + éclairage) pour activer l'alarme du filtre à charbon actif. La led (A) clignote deux fois pour valider. Pour couper l'alarme du filtre à charbon, appuyez de nouveau sur la touche et maintenez-la appuyée pendant au moins 2 secondes. La led correspondante clignote une fois (A). Seulement pour le mode de recirculation (voir page 7).
C = Vitesse	Démarré le moteur à la vitesse trois / Réinitialise l'alarme de saturation des filtres à graisse et à charbon. Appuyez sur la touche et maintenez-la appuyée pendant environ 2 secondes, avec toutes les charges désactivées (moteur + éclairage) pour réinitialiser l'alarme de saturation des filtres à graisse et à charbon. La led (A) clignote trois fois.
D = Vitesse	Démarré le moteur à la vitesse Intensive. Cette vitesse est temporisée à 6 minutes. Après le délai paramétré, le système retourne automatiquement à la vitesse précédemment réglée. Si on l'active lorsque le moteur est éteint, elle retourne sur OFF à la fin du délai paramétré. Pour la désactiver, appuyer sur la touche D ou appuyer sur la touche A.
E = Éclairage	Un appui bref : Allume et éteint le système d'éclairage à l'intensité maximum. Appuyer et garder l'appui pour augmenter ou diminuer l'intensité d'éclairage.

Suggestions et recommandations générales

- Actionnez la hotte à la vitesse minimum lorsque vous commencez à cuisiner et laissez-la en fonction pendant quelques minutes après la fin de la cuisson.
- N'augmentez la vitesse qu'en cas de forte production de fumée ou de vapeur et n'utilisez la ou les vitesses intensive(s) qu'en des situations extrêmes.
- Remplacez le filtre ou les filtres à charbon lorsque cela est nécessaire pour conserver une bonne efficacité d'absorption des odeurs.
- Remplacez le filtre ou les filtres à graisse lorsque cela est nécessaire pour conserver une bonne efficacité d'absorption des graisses.
- Utilisez le diamètre maximum de la canalisation indiqué dans ce manuel pour optimiser l'efficacité et minimiser le bruit.

Nettoyage et entretien



Éteindre ou débrancher l'appareil du secteur, avant d'effectuer toute opération de nettoyage et d'entretien.

IMPORTANT Nettoyez la hotte avec un chiffon humide et un détergent liquide neutre.

Filtre à charbon de longue durée

Le filtre anti-odeur peut être lavé et régénéré tous les 3-4 mois (ou plus fréquemment en cas d'utilisation intensive de la hotte) jusqu'à un maximum de 8 cycles de régénération (en cas d'utilisation particulièrement intensive, il est conseillé de ne pas dépasser les 5 cycles).

Procédure de régénération :

- Lavez au lave-vaisselle à une température MAX de 70° ou lavez à la main avec de l'eau chaude sans utiliser d'éponges abrasives (ne pas utiliser de produits détergents).
- Séchez au four à une température MAX de 70° pendant 2 heures (il est recommandé de lire attentivement le manuel de l'utilisateur et les instructions de montage de votre four).

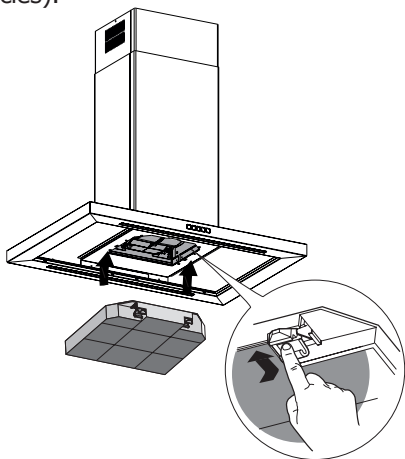

Filtres à graisse

Nettoyez ou remplacez les filtres en continu aux périodicités indiquées, afin de conserver à la hotte son bon état de fonctionnement et d'éviter tout risque d'incendie à cause d'une accumulation excessive de graisse.

Nettoyer les filtres à graisse tous les 2 mois de fonctionnement ou plus souvent en cas d'utilisation particulièrement intense. Ces filtres peuvent être lavés au lave-vaisselle.

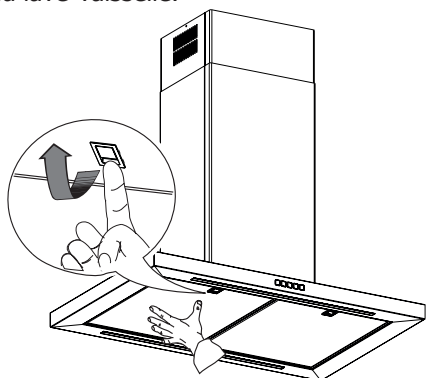

Remplacement des ampoules

Pour tout remplacement, contactez un service après-vente agréé.

Quoi faire si...

En présence d'une panne, essayez d'abord de résoudre le problème vous-même. Si vous ne parvenez pas à résoudre le problème tout seul, veuillez vous adresser à un service après-vente agréé.

 En cas d'utilisation impropre de l'appareil ou si l'installation a été effectuée sans respecter les instructions de montage, vous pourriez devoir payer la visite du technicien du service après-vente agréé même durant la période de validité de la garantie.

PROBLÈME	CAUSE POSSIBLE	SOLUTION
L'appareil n'est pas stable	L'appareil n'a pas été installé correctement	Respectez les instructions d'installation fournies avec l'appareil.
L'appareil n'est pas installé en position horizontale	L'appareil n'a pas été installé correctement	Respectez les instructions d'installation fournies avec l'appareil.
Les performances en termes de capture des graisses ne sont pas satisfaisantes	Présence d'huile et de graisse sur les filtres en métal ou sur les filtres à charbon	Respectez les périodicités de nettoyage des filtres indiquées dans le manuel d'utilisation
L'appareil ne fonctionne pas	L'appareil n'a pas été relié correctement	Vérifiez que le câble du secteur est branché au groupe moteur ou que la fiche est branchée dans la prise
La lampe ne fonctionne pas	La LED est cassée.	Pour tout remplacement, contactez un service après-vente agréé.
La hotte est plus bruyante par rapport aux attentes du client.	Le diamètre de sortie de l'air dans le mur est trop petit et il provoque une perte de pression et l'augmentation de la vitesse du moteur.	Respectez les instructions d'installation fournies avec l'appareil.
	L'appareil est installé en version à recyclage.	L'appareil en version à recyclage (et avec le filtre à charbon monté) est plus bruyant qu'un produit en version aspirante.
	Le conduit de ventilation présente plus d'un coude.	Si le système d'évacuation des fumées de l'édifice présente plusieurs coudes ou s'il couvre une longue distance, l'appareil peut s'avérer plus bruyant.

Avant de contacter un service après-vente agréé :

Remettez l'appareil en marche pour vérifier si le problème a été éliminé. Si le problème persiste, débranchez à nouveau l'appareil et recommencez l'opération après une heure.

Si votre appareil ne fonctionne toujours pas correctement bien que vous ayez effectué les contrôles indiqués dans le guide à la solution des pannes et rebranché l'appareil, contactez le service après-vente agréé en expliquant clairement le problème et en spécifiant :

- le type de panne ;
- le modèle ;
- le type et le numéro de série de l'appareil (indiqués sur la plaque).

Caractéristiques techniques

		Unité	Valeur
Type de produit			Hotte îlot avec cheminée
Dimensions	Largeur	mm	898
	Profondeur	mm	598
	Hauteur d'évacuation min./max.	mm	740/1025
	Hauteur de recirculation min./max.	mm	830/1075
Débit d'air max.* - Évacuation		m3/h	360
Nuisance sonore max. - Évacuation		dBA	63
Débit d'air max. - Recyclage		m3/h	350
Nuisance sonore max.* - Recyclage		dBA	75
Puissance totale		W	282
Informations sur la lampe	Type		BARRE LED
	Nombre et puissance		2 x 6 W
	Culot		N/A
Hauteur minimum d'installation - Plaque de cuisson à gaz		mm	650
Hauteur minimum d'installation - Plaque de cuisson électrique		mm	500
Poids net		kg	25

* Vitesse maximum (sans programmation intensive).



Cet appareil a été conçu, fabriqué et commercialisé conformément aux directives CEE.

Les caractéristiques techniques sont indiquées sur la plaque signalétique apposée à l'intérieur de l'appareil.

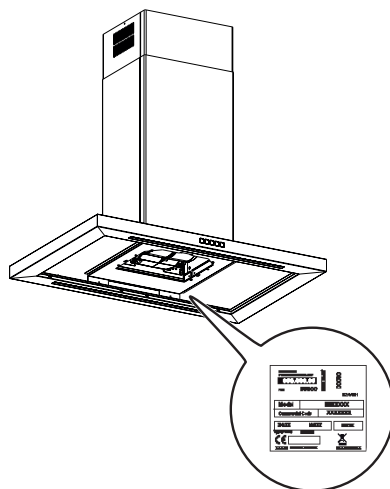

Efficacité énergétique

Informations sur le produit selon le règlement UE n° 66/2014	Unité	Valeur
Identification du modèle		SVAVANDE 403.890.89
Consommation d'énergie annuelle	kWh/a	39,0
Coefficient d'augmentation dans le temps		0,6
Efficacité fluidodynamique		37,6
Indice d'efficacité énergétique		39,9
Débit d'air mesuré à son meilleur point d'efficacité	m ³ /h	384,0
Pression de l'air mesurée à son meilleur point d'efficacité	Pa	486
Débit d'air maximum	m ³ /h	710,0
Alimentation électrique mesurée à son meilleur point d'efficacité	W	138,0
Puissance nominale du système d'éclairage	W	12,0
Éclairage moyen du système sur la plaque de cuisson	lux	400
Consommation de courant en mode stand-by	W	N/A
Consommation de courant en mode off	W	0,49
Niveau sonore à la vitesse maximum (sans programmation intensive).	dBA	60

Normes de référence :

EN/IEC 61591
 EN/IEC 60704-1
 EN/IEC 60704-2-13
 EN/IEC 60704-3
 EN 50564

Économie d'énergie

L'appareil intègre des caractéristiques qui aident l'économie d'énergie durant la cuisson de tous les jours.

Aspects environnementaux

Entretien

- Le symbole  marqué sur le produit ou sur son emballage indique que ce produit ne peut pas être éliminé comme un déchet ménager normal. Ce produit à éliminer doit être remis dans un centre de collecte prévu pour le recyclage du matériel électrique et électronique. En vous assurant que cet appareil est éliminé correctement, vous participerez à prévenir d'éventuelles conséquences négatives pour l'environnement

et pour la santé qui, au contraire, pourraient se présenter en cas d'élimination inappropriée. Pour obtenir des informations plus détaillées sur le recyclage de ce produit, contactez votre municipalité, votre déchetterie locale ou le magasin qui vous a vendu le produit.

Matériaux d'emballage

Les matériaux marqués du symbole  sont recyclables. Jetez l'emballage dans les conteneurs à déchets spécialement prévus pour leur recyclage.

GARANTIE IKEA

Quelle est la durée de validité de la garantie IKEA ?

Cette garantie est valable cinq (5) ans à compter de la date d'achat de votre appareil chez IKEA. L'original du ticket de caisse est indispensable comme preuve de l'achat. Toute réparation effectuée dans le cadre de la garantie n'a pas pour conséquence de prolonger la période de garantie de l'appareil.

Qui se chargera du service après vente ?

Le service après-vente IKEA se chargera du service par le biais de ses propres services ou du réseau de partenaires autorisés.

Que couvre cette garantie ?

Cette garantie couvre les dommages dus à des composants défectueux ou des défauts de fabrication survenant après la date d'achat chez IKEA. Cette garantie est valable uniquement lorsque l'appareil est utilisé pour un usage domestique. Les

exceptions sont indiquées dans le paragraphe "Qu'est-ce qui n'est pas couvert par la garantie ?" Pendant la durée de la garantie, les coûts des réparations, des pièces de rechange, de la main-d'œuvre et du déplacement seront pris en charge à condition que l'appareil soit disponible pour réparation sans occasionner de dépenses spéciales et que le dommage soit lié à une défectuosité d'un composant ou à un défaut de fabrication couvert par la garantie. Dans ces conditions, la directive européenne (99/44/CE) et les réglementations locales doivent être appliquées. Les pièces remplacées deviennent la propriété d'IKEA.

Que fait IKEA en cas de problème ?

Le service après-vente choisi par IKEA examine le produit et décide, à sa seule discrétion, si la défectuosité est couverte par la garantie. Si tel est le cas, le service après-vente IKEA par le biais de ses propres services ou d'un partenaire autorisé, procède alors, à sa seule discrétion-

tion, à la réparation du produit défectueux ou à son remplacement par un produit équivalent.

Qu'est-ce qui n'est pas couvert par la garantie ?

- L'usure normale.
- Les dommages causés délibérément ou par négligence, les dommages résultant du non-respect des instructions d'utilisation, d'une installation incorrecte ou d'un branchement non conforme de l'appareil, les dommages causés par une réaction chimique ou électrochimique, l'oxydation, la corrosion ou un dégât des eaux, incluant sans s'y limiter, les dommages causés par une quantité excessive de calcaire au niveau du raccordement à l'eau, les dégâts résultant de conditions environnementales anormales.
- Les consommables tels que les piles et ampoules.
- Les pièces non fonctionnelles et décoratives, qui n'ont pas d'incidence sur l'utilisation normale de l'appareil, de même que les rayures et éventuelles variations de couleur.
- Les dégâts accidentels causés par une substance ou un corps étranger, le nettoyage ou débouchage de filtres, systèmes d'évacuation ou compartiments de produits de lavage.
- Les dommages constatés sur les éléments suivants : vitrocéramique, accessoires, paniers à vaisselle et à couverts, tuyaux d'alimentation et de vidange, joints, ampoules et diffuseurs, écrans, manettes et touches carrosserie et éléments de la carrosserie. Sauf s'il est possible de prouver que ces dommages ont été causés par des défauts de fabrication.
- Les cas où aucune défectuosité n'a été constatée par le technicien.
- Les réparations qui n'ont pas été effectuées par des techniciens de service

après-vente désignés et/ou un partenaire contractuel autorisé ni celles où l'on n'a pas utilisé des pièces d'origine.

- Les dommages résultant d'une installation incorrecte ou non respectueuse des spécifications d'installation.
- L'utilisation de l'appareil dans un environnement non domestique (par exemple pour un usage professionnel).
- Dommages dus au transport. Si le client transporte le produit chez lui ou à une autre adresse, IKEA ne pourra en aucun cas être tenu responsable des dommages survenant pendant le transport. En revanche, si IKEA livre le produit à l'adresse de livraison du client, tout endommagement du produit survenant en cours de transport sera couvert par la présente garantie.
- Frais d'installation initiale de l'appareil IKEA. En revanche, si un fournisseur de service après-vente IKEA ou son partenaire autorisé répare ou remplace l'appareil aux termes de la présente garantie, le fournisseur de service après-vente ou son partenaire autorisé réinstallera l'appareil réparé ou installera l'appareil de remplacement, selon le cas.

Cette restriction ne concerne pas les cas où un service après-vente qualifié a travaillé sans faire d'erreur et en utilisant les pièces d'origine afin d'adapter l'appareil aux normes de sécurité techniques d'un autre pays de l'Union européenne.

Application de la garantie légale

La garantie IKEA vous donne des droits spécifiques, qui couvrent ou dépassent toutes les exigences légales locales qui peuvent varier d'un pays à l'autre.

Zone de validité

Pour les appareils achetés dans un pays de l'Union européenne et transportés dans un autre pays de l'Union européenne, les services seront fournis

dans le cadre des conditions de garantie valables dans ce dernier. L'obligation de fournir des services dans le cadre de la garantie n'existe que si :

- l'appareil est conforme et installé conformément aux spécifications techniques du pays dans lequel la demande de garantie est effectuée ;
- l'appareil est conforme et installé conformément aux instructions de montage et consignes de sécurité indiquées dans la notice d'utilisation ;

Service après-vente dédié aux appareils

IKEA :

N'hésitez pas à contacter le Service après-vente IKEA pour :

1. effectuer une réclamation dans le cadre de cette garantie ;
2. demander une précision pour installer votre appareil IKEA dans des meubles de cuisine IKEA. Le service après-vente ne fournira pas de précision en ce qui concerne :
 - l'installation d'ensemble de la cuisine IKEA ;
 - les raccordements électriques (si l'appareil est fourni sans prise et sans câble), à l'eau et au gaz car ils doivent être effectués par un professionnel qualifié.
3. la demande de précisions sur le contenu de la notice d'utilisation et les caractéristiques de l'appareil IKEA.

Pour que nous puissions vous fournir la meilleure assistance, lisez attentivement les instructions de montage et/ou le chapitre concerné de la présente notice d'utilisation avant de nous contacter.

Comment nous contacter en cas de besoin ?



Vous trouverez la liste complète des contacts de service après-vente choisis par IKEA et leurs numéros de téléphone respectifs à la fin de cette notice.

Important Pour que nous puissions vous fournir un service rapide et compétent, nous vous conseillons d'utiliser les numéros de téléphone spécifiques indiqués à la fin de cette notice. Vous trouverez tous les numéros de téléphone utiles dans la notice d'utilisation correspondant à votre appareil.

Avant de nous appeler, cherchez et conservez à portée de main le numéro de l'article IKEA (code à 8 chiffres) correspondant à l'appareil pour lequel vous avez besoin d'assistance.

Important CONSERVEZ VOTRE TICKET DE CAISSE !

C'est votre preuve d'achat ; il vous sera demandé pour tout appel sous garantie. Veuillez noter que le ticket de caisse contient aussi le nom et le numéro de l'article IKEA (code à 8 chiffres) de chaque appareil acheté.

Avez-vous besoin d'aide supplémentaire ?

Pour toute question supplémentaire non liée au Service après-vente de vos appareils, veuillez contacter votre magasin IKEA le plus proche. Nous vous recommandons de lire attentivement la notice d'utilisation de l'appareil avant de nous contacter.

GARANTIE IKEA - FRANCE

CONTRAT DE GARANTIE ET DE SERVICE APRES-VENTE IKEA

Décret n° 87-1045 relatif à la présentation des écrits constatant les contrats de garantie et de service après-vente (J.O.R.F. du 29 décembre 1987) Préalablement à la signature du bon de commande, le vendeur indiquera à l'acheteur les installations nécessaires pour assurer le branchement de l'appareil selon les règles de l'art.

Numéros de modèle et de série

(Reporter ici le numéro d'identification porté sur l'étiquette code barre du produit)

Modèle :

N° de série :

Date d'achat (Reporter ici la date d'achat portée sur votre ticket de caisse) :

Le vendeur est tenu de fournir une marchandise conforme à la commande.

Livraison et mise en service

Livraison à domicile : oui, si demandée par le client (selon modalités définies et mentionnées sur la facture d'achat ou le bon de commande).

Gratuite : non (tarif et modalités disponibles en magasin et fournis au client au moment de la commande ou de l'achat). Mise en service : non.

En cas de défauts apparents ou d'absence de notice d'emploi et d'entretien, l'acheteur a intérêt à les faire constater par écrit par le vendeur ou le livreur lors de l'enlèvement de la livraison ou de la mise en service.

Garantie Légale (sans supplément de prix)

A la condition que l'acheteur fasse la

preuve du défaut caché, le vendeur doit légalement en réparer toutes les conséquences (art.1641 et suivants du Code Civil). Si l'acheteur s'adresse aux tribunaux, il doit le faire dans un délai de deux ans à compter de la découverte du défaut caché (art.1648 du Code Civil).

Nota En cas de recherche de solutions amiables préalablement à toute action en justice, il est rappelé qu'elles n'interrompent pas le délai de prescription. La réparation des conséquences du défaut caché, lorsqu'il a été prouvé, comporte, selon la jurisprudence:

- soit la réparation totalement gratuite de l'appareil, y compris les frais de main d'œuvre et de déplacement au lieu de lamise en service ;
- soit son remplacement ou le remboursement total ou partiel de son prix au cas où l'appareil serait totalement ou partiellement inutilisable ;
- et l'indemnisation du dommage éventuellement causé aux personnes ou aux biens par le défaut de l'appareil. La garantie légale due par le vendeur n'exclut en rien la garantie légale due par le constructeur.

Litiges éventuels

En cas de difficulté vous avez la possibilité, avant toute action en justice, de rechercher une solution amiable, notamment avec l'aide :

- d'une association de consommateurs ;
- ou d'une organisation professionnelle de la branche ;
- ou de tout autre conseil de votre choix.

Il est rappelé que la recherche d'une solution amiable n'interrompt pas le délai de deux ans de l'art.1648 du Code Civil.

Il est aussi rappelé qu'en règle générale et sous réserve de l'appréciation des tribunaux, le respect des dispositions de la présente garantie contractuelle suppose :

- Que l'acheteur honore ses engagements financiers envers le vendeur ;
- Que l'acheteur utilise l'appareil de façon normale (Voir la notice d'emploi et d'entretien et les conditions d'application de la garantie contractuelle) ;
- Que pour les opérations nécessitant une haute technicité aucun tiers non agréé par le vendeur ou le constructeur n'intervienne pour réparation sur l'appareil (sauf cas de force majeure ou carence prolongée du vendeur).

Garantie contractuelle IKEA

PRIX : rien à payer en sus. DUREE : 5 (cinq) ans. POINT DE DEPART : à

compter de la date d'achat chez IKEA.

RÉPARATION DE L'APPAREIL :

- remplacement des pièces, main-d'œuvre, déplacement, transport des pièces ou de l'appareil : oui
- garantie des pièces remplacées : non
- délai d'intervention : fonction du type de réparation et porté à la connaissance de l'acheteur avant intervention.

REMPLACEMENT OU REMBOURSEMENT DE L'APPAREIL (en cas d'impossibilité de réparation reconnue par le vendeur et le constructeur) : oui Pour mettre en œuvre le service après-vente en cas de panne couverte par la garantie contractuelle, ou pour obtenir des informations techniques pour la mise en service ou le bon fonctionnement de l'appareil, contacter IKEA au numéro de téléphone respectif, suivant le pays, indiqué à la fin de cette notice et correspondant à votre appareil.

Conservez votre preuve d'achat avec le document de garantie, ils vous seront nécessaires pour la mise en œuvre de la garantie.

CONDITIONS DE GARANTIE CONTRACTUELLE IKEA

Quelle est la durée de validité de la garantie ?

La présente garantie est valable cinq (5) ans à compter de la date d'achat chez IKEA d'un appareil électroménager de l'assortiment cuisines, à l'exception des appareils LAGAN qui sont garantis pour une durée de deux (2) ans. L'original du ticket de caisse, de la facture ou du bon de livraison en cas de vente à distance sera exigé comme preuve de l'achat. Conservez-le dans un endroit sûr.

La réparation ou le remplacement du produit défectueux n'a pas pour conséquence de prolonger la durée initiale de garantie. Toutefois, conformément à l'art. L.211-16 du Code de la Consommation, toute période d'immobilisation du produit, pour une remise en état couverte par la garantie, d'au moins sept jours vient s'ajouter à la durée de la garantie qui restait à courir à la date de la demande d'intervention du consommateur ou de la mise à disposition pour réparation du bien en cause, si cette mise à disposition est postérieure à la demande d'intervention.

Quels sont les appareils électroménagers couverts par la garantie ?

La garantie IKEA de cinq (5) ans couvre tous les appareils électroménagers de l'assortiment cuisines, hors appareils de la série LAGAN qui sont garantis pour une durée de deux (2) ans, achetés chez IKEA à compter du 1er août 2007.

Qui est couvert par la garantie ?

La présente garantie concerne l'acheteur agissant en qualité de consommateur.

teur à compter de la date d'achat du produit.

Qui exécutera les prestations dans le cadre de la garantie ?

Le prestataire de services désigné par IKEA fournira l'assistance de son réseau de réparateurs agréés pour vous servir dans le cadre de cette garantie. Pour la mise en œuvre, veuillez vous reporter à la rubrique

« Comment nous joindre ».

Que couvre cette garantie ?

La présente garantie IKEA couvre les défauts de construction et de fabrication susceptibles de nuire à une utilisation normale, à compter de la date d'achat chez IKEA par le client. Elle ne s'applique que dans le cadre d'un usage domestique.

Les exclusions sont reprises dans la section "Qu'est-ce qui n'est pas couvert dans le cadre de cette garantie ?"

Les présentes conditions de garantie couvrent les frais de réparation, de pièces de rechange, de main d'œuvre et de déplacement du personnel à domicile pendant une période de cinq (5) ans, ramenée à deux (2) ans sur la série LAGAN, à compter de la date d'achat chez IKEA, sous réserve que les défauts soient couverts et à condition que l'appareil soit disponible pour réparation sans occasionner de dépenses spéciales. Voir aussi "Rappel des dispositions légales". Les pièces remplacées deviennent la propriété de IKEA. Ces dispositions ne s'appliquent pas aux réparations effectuées sans autorisation du prestataire de services IKEA.

Que ferons-nous pour remédier au problème ?

Dans le cadre de cette garantie, le prestataire de service désigné par IKEA, examinera le produit. Si après vérifi-

cation, et hormis mise en œuvre de la garantie légale, il est reconnu que votre réclamation est couverte par la présente garantie contractuelle, il sera procédé à la réparation du produit défectueux, ou en cas d'impossibilité de réparation, à son remplacement par le même article ou par un article de qualité et de technicité comparable. Compte tenu des évolutions technologiques, l'article de remplacement de qualité équivalente peut être d'un prix inférieur au modèle acheté. Si aucun article équivalent n'est disponible, et en cas d'impossibilité totale ou partielle de réparation reconnue par le prestataire de IKEA ou son représentant agréé, sous réserve que les conditions d'application de la garantie soient remplies, IKEA procédera au remboursement total ou partiel de l'appareil reconnu défectueux. Le prestataire de service désigné par IKEA s'engage à tout mettre en œuvre pour apporter une solution rapide et satisfaisante dans le cadre de cette garantie mais ni IKEA, ni le prestataire ne sauraient être tenus pour responsables des cas de forces majeurs, tels que définis par la jurisprudence, susceptibles d'empêcher l'application correcte de la garantie.

Qu'est-ce qui n'est pas couvert dans le cadre de la présente garantie ?

- L'usure normale et graduelle inhérente aux appareils électroménagers, compte tenu de la durée de vie et du comportement communément admis pour des produits semblables.
- Les dommages engageant la responsabilité d'un tiers ou résultant d'une faute intentionnelle ou dolosive.
- Les dommages résultant du non respect des consignes d'utilisation, d'une mauvaise installation non conforme aux instructions du fabricant et/ou

aux règles de l'art, notamment en matière de raccordement au réseau électrique, ou aux arrivées d'eau ou de gaz qui requièrent l'intervention d'un professionnel qualifié.

- Les dommages tels que, entre autres, le vol, la chute ou le choc d'un objet, l'incendie, la décoloration à la lumière, les brûlures, l'humidité ou la chaleur sèche excessive ou toute autre condition environnementale anormale, les coupures, les éraflures, toute imprégnation par un liquide, les réactions chimiques ou électrochimiques, la rouille, la corrosion, ou un dégât des eaux résultant entre autres, d'un taux de calcaire trop élevé dans l'eau d'approvisionnement.
- Les pièces d'usure normale dites pièces consommables, comme par exemple les piles, les ampoules, les filtres, les joints, tuyaux de vidange, etc. qui nécessitent un remplacement régulier pour le fonctionnement normal de l'appareil.
- Les dommages aux éléments non fonctionnels et décoratifs qui n'affectent pas l'usage normal de l'appareil, notamment les rayures, coupures, éraflures, décoloration.
- Les dommages accidentels causés par des corps ou substances étrangers et par le nettoyage et déblocage des filtres, systèmes d'évacuation ou compartiments pour détergent.
- Les dommages causés aux pièces suivantes : verre céramique, accessoires, paniers à vaisselle et à couverts, tuyaux d'alimentation et d'évacuation, joints, lampes et protections de lampes, écrans, boutons et poignées, châssis et parties de châssis.
- Les frais de transport de l'appareil, de déplacement du réparateur et de main d'oeuvre relatif à un dommage non garanti ou non constaté par le réparateur agréé.
- Les réparations effectuées par un prestataire de service et /ou un partenaire non agréés, ou en cas d'utilisation de pièces autres que des pièces d'origine, toute réparation de fortune ou provisoire restant à la charge du client qui supporterait en outre, les conséquences de l'aggravation éventuelle du dommage en résultant.
- L'utilisation en environnement non domestique, par exemple usage professionnel ou collectif, ou dans un lieu public.
- Les dommages liés au transport lorsque l'appareil est emporté par le client lui-même ou un prestataire de transport qu'il a lui-même désigné. Lorsque l'appareil est livré par IKEA, les dommages résultant du transport seront pris en charge par IKEA. Le client doit vérifier ses colis et porter IMPÉRATIVEMENT sur le bon de livraison des RESERVES PRÉCISES : indication du nombre de colis manquants et/ou endommagés, et description détaillée du dommage éventuel (emballage ouvert ou déchiré, produit détérioré ou manquant, etc.)
- Les coûts d'installation initiaux. Toutefois, si le prestataire de service ou son partenaire agréé procède à une réparation ou un remplacement d'appareil selon les termes de la présente garantie, le prestataire de service ou son partenaire agréé ré-installeront le cas échéant l'appareil ré-paré ou remplacé.

La garantie reste toutefois applicable aux appareils ayant fait l'objet d'une adaptation dans le respect des règles de l'art par un spécialiste qualifié avec des pièces d'origine du fabricant pour une mise en conformité de l'appareil aux spécifications techniques d'un autre pays membre de l'Union Européenne.

Rappel des dispositions légales :

Le fabricant s'engage à garantir la conformité des biens au contrat ainsi que les éventuels vices cachés, conformément aux dispositions légales figurant ci-après, sans que cela ne fasse obstacle à la mise en œuvre de la garantie commerciale ci-dessus consentie lorsque celle-ci est plus étendue que la garantie légale.

« Garantie légale de conformité » (extrait du code de la consommation)

- Art. L. 211-4. « Le vendeur est tenu de livrer un bien conforme au contrat et répond des défauts de conformité existant lors de la délivrance. Il répond également des défauts de conformité résultant de l'emballage, des instructions de montage ou de l'installation lorsque celle-ci a été mise à sa charge par le contrat ou a été réalisée sous sa responsabilité. »
- Art. L. 211-12. « L'action résultant du défaut de conformité se prescrit par deux ans à compter de la délivrance du bien. »
- Art. L. 211-5. « Pour être conforme au contrat, le bien doit :
1° Etre propre à l'usage habituellement attendu d'un bien semblable et, le cas échéant :
– correspondre à la description donnée par le vendeur et posséder les qualités que celui-ci a présentées à l'acheteur sous forme d'échantillon

ou de modèle ;

- présenter les qualités qu'un acheteur peut légitimement attendre eu égard aux déclarations publiques faites par le vendeur, par le producteur ou par son représentant, notamment dans la publicité ou l'étiquetage ;
- 2° Ou présenter les caractéristiques définies d'un commun accord par les parties ou être propre à tout usage spécial recherché par l'acheteur, porté à la connaissance du vendeur et que ce dernier a accepté. »

« De la garantie des défauts de la chose vendue » (extrait du code civil)

- Art. 1641. « Le vendeur est tenu de la garantie à raison des défauts cachés de la chose vendue qui la rendent impropre à l'usage auquel on la destine, ou qui diminuent tellement cet usage, que l'acheteur ne l'aurait pas acquise, ou n'en aurait donné qu'un moindre prix, s'il les avait connus. »
- Art. 1648 (1er alinéa). « L'action résultant des vices rédhibitoires doit être intentée par l'acquéreur dans un délai de deux ans à compter de la découverte du vice. »

Où s'applique la présente garantie ?

Sous réserve de conformité aux spécifications techniques et réglementations applicables et propres à chaque pays le cas échéant, les garanties pourront être exercées auprès de l'organisation IKEA locale du pays où le produit est utilisé sur tout le territoire de l'Union Européenne (hors DOM et TOM). Les conditions de garantie, étendues et limites, sont celles applicables sur le marché local. Il est recommandé de se les procurer auprès de l'organisation IKEA locale.

Le Service Après-Vente applicable à vos appareils électroménagers IKEA:

N'hésitez pas à contacter le Service AprèsVente IKEA pour :

1. requérir la mise en oeuvre du service dans le cadre de cette garantie contractuelle ;
2. obtenir des conseils pour l'installation de l'appareil IKEA dans un meuble de cuisine IKEA prévu à cet effet. Le service n'inclut toutefois pas les informations relatives :
 - au montage et à l'installation d'une cuisine complète IKEA;
 - au raccordement au réseau électrique (lorsque l'appareil est fourni sans prise ni câble) et aux arrivées d'eau et de gaz, qui requièrent l'intervention d'un professionnel qualifié
3. obtenir des informations relatives au contenu du manuel utilisateur et aux spécifications de l'appareil IKEA pour un bon fonctionnement de celui-ci.

Pour pouvoir vous apporter la meilleure assistance, assurez-vous d'avoir lu attentivement les instructions de montage et/ou le manuel de l'utilisateur avant de nous contacter.

Comment nous joindre pour la mise en oeuvre de la présente garantie ?



Consultez la dernière page de ce livret pour la liste complète des numéros de téléphone respectifs par pays des contacts désignés par IKEA.

Important Dans le but de vous fournir un service rapide, veuillez utiliser uniquement le numéro de téléphone spécifique à votre pays, donné dans la liste en dernière page de ce livret de garantie. Pour la mise en oeuvre de la garantie, il faut toujours se reporter à la liste des numéros de téléphone repris dans le livret fourni avec l'appareil IKEA correspondant.

Avant de nous appeler, assurez vous de disposer à portée de main la référence IKEA (code à 8 chiffres) correspondant à l'appareil pour lequel vous avez besoin d'assistance.

Important CONSERVEZ IMPÉRATIVEMENT L'ORIGINAL DE VOTRE TICKET DE CAISSE, FACTURE OU BON DE LIVRAISON AVEC LE LIVRET DE GARANTIE !

Ils vous seront nécessaires comme preuve de l'achat pour vous permettre de bénéficier de la présente garantie, et pour retrouver facilement la désignation et la référence IKEA (code à 8 chiffres) de chaque appareil acheté.

Besoin d'aide supplémentaire ?

Si vous avez des questions supplémentaires sur les conditions d'application des garanties IKEA (étendues et limites, produits couverts), adressez-vous à votre magasin IKEA le plus proche. Adresse et horaires sur le site www.IKEA.fr, dans le catalogue IKEA ou par téléphone au 0825 10 3000 (0,15€/mn).

المحتويات

13	البيانات الفنية	4	معلومات السلامة
14	كفاءة الطاقة	9	وصف المنتج
15	المخاوف المتعلقة بالبيئة	10	العناية والتنظيف
15	ضمان ايكيا	12	ما تفعل في حال ...

معلومات السلامة

❶ اقرأ هذا الدليل بعناية قبل التركيب والاستخدام حرصاً على سلامتك ومن أجل التشغيل الصحيح للجهاز. احتفظ دائماً بهذه التعليمات مع الجهاز حتى عند نقله أو بيعه. يجب على المستخدم أن يعرف بالكامل مميزات التشغيل والسلامة لهذا الجهاز.

⚠ يجب توصيل الأسلاك بواسطة فني متخصص.

- لا يتحمل المُصنِّع أي مسؤولية قانونية بخصوص أي تلفيات ناجمة عن التركيب غير الصحيح أو غير الملائم.
- الحد الأدنى للمسافة الآمنة بين سطح الموقد وغطاء الشفاط هي 500 مم للعين الكهربائية و650 مم لعين الغاز.
- إذا كانت تعليمات التركيب لعين الغاز تنص على مسافة أكبر فإنه يجب اتباع هذه التعليمات.
- تحقق من فولطية الموصلات الرئيسية بحيث تتوافق مع الفولطية الموضحة على لوحة التقنين المثبتة داخل الغطاء.
- يجب أن تكون وسائل الفصل مدمجة في الأسلاك المثبتة وفقاً لما تنص عليه قواعد تركيب الأسلاك.
- بالنسبة إلى الأجهزة من الفئة Class I، تحقق من أن مصدر القدرة الكهربائية المحلي يضمن التأريض المناسب.
- قم بتوصيل الشفاط بمدخنة العادم من خلال أنبوب قطره الأدنى 120 مم، ويجب أن يكون مسار المدخنة قصيراً قدر المستطاع.

- لا تتم بتوصيل غطاء الشفاط بمواسير العادم بمجرد العادم الذي ينقل الغازات عوادم الاحتراق (الغلاية، والمدفأة).
- إذا كان الشفاط مستخدم مع أجهزة غير كهربية (أي أجهزة إشعال بالغاز)، فإنه يجب ضمان توفير نسبة تهوية كافية في المكان لمنع تدفق عادم الغاز في الاتجاه المعاكس. عند استخدام غطاء الموقد مع الأجهزة التي تعمل بالطاقة بدلاً من الكهرباء، فإن الضغط السلبي في المكان يجب ألا يتجاوز 0,04 ميلي بار لمنع رجوع الأدخنة مجدداً إلى المكان بواسطة غطاء الموقد.
- يجب تصريف الهواء إلى مدخنة مستخدمة في أدخنة العوادم الصادرة من أجهزة إشعال بالغاز أو غيره من أنواع الوقود الأخرى.
- إذا كان سلك الطاقة تالف، فيجب استبداله من المصنّع أو وكيل الخدمة.
- قم بتوصيل القابس في مقبس ممثل للوائح التنظيمية الحالية على أن يكون في مكان من السهل الوصول إليه.
- فيما يتعلق بتدابير السلامة والتدابير الفنية التي يجب مراعاتها بخصوص تصريف الأدخنة، فإنه من المهم اتباع اللوائح التنظيمية الخاصة بالسلطات المحلية بحذافيرها.

⚠ تحذير: قبل تركيب الغطاء، انزع الغلاف الواقي.

- لا تستخدم سوى براغي وأجزاء صغيرة لدعم تثبيت الغطاء.

⚠ تحذير: الفشل في تركيب البراغي أو تثبيت الجهاز وفقاً لهذه التعليمات قد ينجم عنه مخاطر كهربية.

- قم بتوصيل الغطاء بالطاقة باستخدام مفتاح ثنائي القطب تبلغ فيه فجوة التلامس 3 مم على الأقل.
- لا تنظر مباشرة إلى الضوء من خلال معدات بصرية (منظار، أو عدسات مكبرة...).
- لا تشعل اللهب أسفل غطاء المجموعة؛ قد ينشب حريق.
- يمكن استخدام هذا الجهاز بواسطة الأطفال بدءاً من عمر 8 سنوات أو أكبر وبواسطة

الأشخاص ممن لديهم قدرات بدنية وحسية وعقلية محدودة أو افتقار للخبرة والمعرفة، وذلك في حال الإشراف عليهم أو إعطائهم التعليمات المتعلقة باستخدام الجهاز بطريقة آمنة وفهم المخاطر المنطوية على استخدامه. لا يجوز أن يلعب الأطفال بالجهاز. يُسمح للأطفال بتنظيف الجهاز وصيانته بشرط الإشراف عليهم.

- يجب الإشراف على الأطفال للتأكد من عدم العبث بالجهاز.
- لا يمكن استخدام هذا الجهاز بواسطة الأشخاص ممن لديهم قدرات بدنية وحسية وعقلية محدودة، أو افتقار للخبرة والمعرفة بدون الإشراف عليهم أو إعطائهم التعليمات
- الأجزاء التي يمكن الوصول إليها قد تصبح ساخنة عند استخدام أجهزة الطهي. 

- نظف و/أو استبدل الفلاتر بعد مرور الفترة الزمنية المحددة (خطر نشوب حريق).
- يجب أن تتوفر تهوية مناسبة بالمكان عند استخدام غطاء المجموعة في نفس الوقت الذي تشعل فيه الأجهزة الغاز أو أنواع الوقود الأخرى (لا ينطبق ذلك على الأجهزة التي تصرف الهواء مجددًا داخل المكان).

الاستخدام

- أوقف تشغيل الجهاز أو انزع القابس من مصدر الموصلات الرئيسية قبل إجراء أي أعمال صيانة.
- لا تستخدم سطح الغطاء كرف.
- تم تصميم غطاء الشفاط بحيث يقتصر على الاستخدام المنزلي للتخلص من روائح المطبخ.
- لا تستخدم الغطاء في أغراض غير التي تم تصميمه من أجلها.
- لا تسمح أبداً بوجود لهب مرتفع مكشوف تحت الغطاء أثناء تشغيل الجهاز.
- تحكم في شدة اللهب بحيث يكون ملاصق لطاق المقلادة فقط، والتأكد من اندلاعه من الجوانب.
- يجب مراقبة أواني القلي العميقة باستمرار أثناء الاستخدام حيث إن الزيت الذي يتم تسخينه بإفراط قد يتسبب في اندلاع لهب.

أوضاع التركيب

تم تصميم الغطاء بحيث يتم تركيبه واستخدامه في "وضع الطرد" أو في "وضع إعادة التدوير".

وضع الطرد (انظر الرمز في كتيب التركيب)

يتم امتصاص بخار الطهي وتوجيهه خارج المنزل عبر مجرى صرف (غير متوفر مع المنتج)، يتم تركيبه بمخرج بخار الغطاء.

تأكد من تركيب مجرى الصرف بشكل صحيح بمخرج الهواء، والتجميع باستخدام نظام توصيل مناسب.

وضع إعادة التدوير (انظر الرمز في كتيب التركيب)

تتم فلتر الهواء من خلال فلتر فحم أو أكثر، ثم إعادة إرساله داخل المكان.

ملحوظة مهمة: تأكد من وجود إعادة تدوير هواء مناسبة حول الغطاء.

ملحوظة مهمة: في حال شراء الغطاء بدون فلتر فحم وتركيبه في وضع إعادة التدوير، فإنه يجب تركيب هذه الفلاتر قبل استخدام الغطاء. تتوفر الفلاتر في المتاجر.

يجب تركيب الغطاء بعيداً عن أي أماكن أو نوافذ أو أبواب متسخة وعن مصادر السخونة.

لا يتوفر مع الجهاز ملحقات للتثبيت بالحائط نظراً لأن الحائط قد يكون مبنياً من خامات مختلفة تتطلب أنواعاً مختلفة من ملحقات التثبيت. استخدم أنظمة تثبيت مناسبة لنوعية الحوائط بمنزلك ولوزن الجهاز. لمزيد من التفاصيل، اتصل بموزع معتمد.

احتفظ بهذا الكتيب للرجوع إليه في المستقبل.

منبه الفلاتر.

عند تنشيط منبه الفلتر، فإن الرسائل التالية ستظهر بمرور الوقت:

منبه تحذير فلتر الشحوم يكون مبدئياً نشط في المدخنة، لإعادة ضبطه ارجع الى لوحة التحكم.

يمكن تنشيط المنبه لفلتر الفحم طويل العمر وفقاً للإجراء من خلال لوحة التحكم.

عند ضرورة تنظيف فلتر الشحوم: يومض المفتاح "A" مرة كل ثانية. للصيانة انظر فقرة "العناية والتنظيف".

عند ضرورة تنظيف الفلتر المقاوم للروائح: يومض المفتاح "A" مرتين كل ثانية. للصيانة انظر فقرة "العناية والتنظيف".

بمجرد إعادة تجديد الفلاتر أعد ضبط إشارة المنبه (انظر فقرة "لوحة التحكم").

وصف المنتج

- 1 المدخنة العلوية
- 2 المدخنة السفلية
- 3 جسم الغطاء
- 4 إضاءة LED
- 5 فلتر الشحوم
- 6 لوحة التحكم

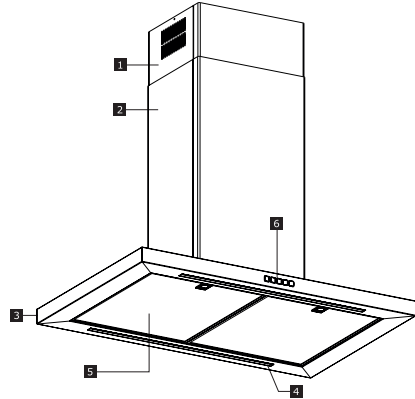

لوحة التحكم

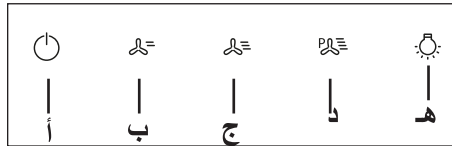

الزر	الوظيفة
أ = السرعة	تشغيل/إيقاف تشغيل الموتور على السرعة الأولى. إيقاف تشغيل كل سرعة.
ب = السرعة	تشغيل الموتور على السرعة الثانية/ تنشيط منبه فلتر الفحم اضغط على الزر مع الاستمرار في الضغط لمدة ثانيتين تقريباً، مع إيقاف تشغيل جميع الأحمال (الموتور+المصابيح)، لتشغيل منبه فلتر الفحم في الوضع النشط. يومض مصباح LED (أ) مرتين للتأكيد. اضغط على الزر مجدداً مع الاستمرار لمدة ثانيتين على الأقل لإيقاف تشغيل منبه فلتر الفحم في الوضع غير النشط. يومض مصباح LED ذي الصلة مرة واحدة (أ). في وضع إعادة التدوير فقط. (يرجى الرجوع إلى صفحة 7)
ج = السرعة	تشغيل الموتور على السرعة الثالثة/ إعادة ضبط منبه تشبع فلتر الفحم والشحوم اضغط على الزر مع الاستمرار في الضغط لمدة ثانيتين تقريباً، مع إيقاف تشغيل جميع الأحمال (الموتور+المصابيح)، لإعادة ضبط منبه تشبع فلتر الفحم والشحوم. يومض مصباح LED (أ) ثلاثة مرات.
د = السرعة	تشغيل الموتور على السرعة الثانية المعززة. يتم ضبط وقت هذه السرعة لتستمر لمدة 6 دقائق. بعد انتهاء هذا الوقت، يعود النظام تلقائياً على السرعة التي تم تحديدها مسبقاً. عند تنشيطها مع توقف الموتور عن العمل، فسوف يتم التحول إلى وضع إيقاف التشغيل بانتهاء الوقت. لإلغاء تنشيطها، اضغط على الزر د أو اضغط على الزر أ
هـ = مصباح	الضغط دون استمرار: تشغيل نظام الإضاءة وإيقاف تشغيله بالشدّة القصوى. اضغط مع الاستمرار لتغيير شدة الإضاءة بزيادتها أو خفضها.

نصائح عامة

- قم بتشغيل الغطاء على السرعة القصوى عند بدء الطهي واستمر في تشغيله لدقائق قليلة بعد الانتهاء من الطهي.
- قم بزيادة السرعة فقط في حالة وجود كمية كبيرة من الدخان والبخار واستخدم سرعات الدعم فقط في الحالات القصوى.
- استبدل فلتر الفحم عند الضرورة من أجل الحفاظ على كفاءة جيدة في التقليل من الروائح.
- نظف فلتر الشحوم عند الضرورة من أجل الحفاظ على كفاءة جيدة في التقليل من الروائح.
- استخدم نظام مجرى بأقصى قطر كما هو موضح في هذا الدليل لمضاعفة الكفاءة وتقليل الضوضاء.

العناية والتنظيف



إجراء التجديد:

- اغسل الفلتر في غسالة الأطباق عند درجة حرارة قصوى تبلغ 70 درجة أو اغسله يدوياً في ماء ساخن دون استخدام قطعة إسفنج كاشطة (لا تستخدم المنظفات!).
- يتم التجفيف في فرن على درجة حرارة قصوى تبلغ 70 درجة لمدة ساعتين (يوصى بقراءة دليل المستخدم وتعليمات التجميع الخاصة بالفرن الذي تستخدمه بعناية).

أوقف تشغيل الجهاز أو انزع القابس من مصدر الموصلات الرئيسية قبل إجراء أي أعمال صيانة.

مهم نظف الغطاء باستخدام قطعة قماش رطبة ومنظف سائل معتدل.

فلتر الفحم طويل العمر

يمكن غسل الفلتر المقاوم للروائح وإعادة تجديده كل 3 أو 4 شهور (أو أكثر من ذلك إذا كان الغطاء يخضع لاستخدام مكثف)، بما يصل إلى 8 دورات تجديد كحد أقصى (في حالة الاستخدام المكثف فيوصى بعدم تجاوز 5 دورات).

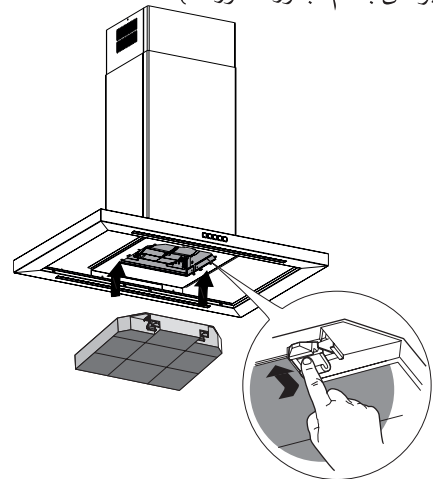

فلاتر الشحوم

نظف الفلاتر أو استبدلها باستمرار وفقاً للفواصل الزمنية أدناه وذلك للحفاظ على الأداء الجيد للغطاء والحيلولة دون وقوع خطر حريق محتمل بسبب تراكم الشحوم المفرط.

يجب تنظيف فلاتر الشحوم بعد كل شهرين من التشغيل، أو بمعدل أكثر من ذلك عند الاستخدام المكثف، ويمكن غسلها في غسالة الأطباق.

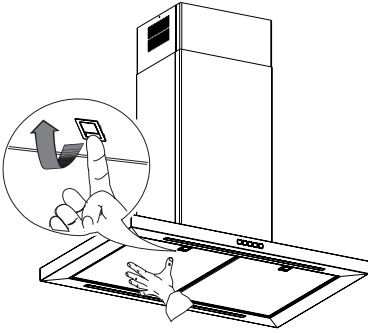

استبدال المصابيح

يُرجى الاتصال على مركز خدمة معتمد للاستبدال.

ما تفعل في حال...

إذا كان هناك عطل، فحاول الوصول إلى حل للمشكلة بنفسك. إذا تعذر إيجاد حل للمشكلة بنفسك، فاتصل على مركز خدمة معتمد.

إذا قمت بتشغيل الجهاز بطريقة خاطئة، أو إذا لم يتم التركيب وفقاً لتعليمات التركيب، فإن زيارة فني مركز الخدمة المعتمد ستكون مقابل رسوم، حتى إذا كانت الزيارة خلال فترة الضمان.

المشكلة	السبب المحتمل	الحل
الجهاز غير مستقر	لم يتم تركيب الجهاز بطريقة صحيحة	اتبع تعليمات التركيب المرفقة مع الجهاز.
الجهاز ليس في وضع أفقي	لم يتم تركيب الجهاز بطريقة صحيحة	اتبع تعليمات التركيب المرفقة مع الجهاز.
الأداء غير مرضي من حيث امتصاص الزيوت	الزيوت والشحوم المترسبة على الفلاتر المعدنية أو فلاتر الفحم.	اتبع عدد مرات تنظيف الفلاتر كما ترد في دليل المستخدم
الجهاز لا يعمل	لم يتم توصيل الجهاز بطريقة صحيحة	تحقق من توصيل الكبل الرئيسي بمجموعة الموتور أو من توصيل القابس بالمقبس
الإضاءة لا تعمل	مصباح LED معطوب	يمكنك استبدال المصباح دون الاتصال على مركز الخدمة المعتمد.
ضوضاء الغطاء أعلى من توقع العميل.	قطر مخرج الهواء في الحائط صغير للغاية، مما يتسبب في انخفاض الضغط وزيادة في سرعة الموتور.	اتبع تعليمات التركيب المرفقة مع الجهاز.
	تم تركيب المنتج في وضع إعادة التدوير.	يصدر المنتج في وضع إعادة التدوير (واستخدام فلتر شحم) ضوضاء أعلى من المنتج وهو في وضع الشفط.
	يوجد أكثر من انثناء في مجرى التهوية.	إذا كان نظام الطرد في المبنى به أكثر من انثناء بطول مسافته، فيمكن أن يزيد ذلك من ضوضاء المنتج.

قبل الاتصال على مركز الخدمة المعتمد:

قم بتشغيل الجهاز مجدداً لمعرفة ما إذا كانت المشكلة قد اختفت. إذا لم تختفي، فقم بإيقاف تشغيل الجهاز مجدداً وكرر التشغيل بعد ساعة.

إذا كان الجهاز لا يعمل كما ينبغي بعد إجراء الفحوصات المدرجة في دليل اكتشاف الأعطال وإصلاحها، وبعد تشغيل الجهاز مجدداً، فاتصل على مركز الخدمة المعتمد، وشرح المشكلة بوضوح مع تحديد ما يلي:

- نوع العطل
- الموديل
- نوع الجهاز والرقم المسلسل (على لوحة التقنين).

البيانات الفنية

القيمة	الوحدة		
غطاء شفاط منعزل بمدخنة		نوع المنتج	
898	مم	العرض	الأبعاد
598	مم	العمق	
1025 /740	مم	ارتفاع العادم الأدنى/الأقصى	
1075 /830	مم	ارتفاع إعادة التدوير الأدنى/الأقصى	
360	متر مكعب/ساعة	تدفق الهواء، الحد الأقصى * - الطرد	
63	ديسبيل	الضوضاء، الحد الأقصى * - الطرد	
350	متر مكعب/ساعة	تدفق الهواء، الحد الأقصى * - إعادة التدوير	
75	ديسبيل	الضوضاء، الحد الأقصى * - إعادة التدوير	
282	وات	إجمالي الطاقة	
LED شريطي		النوع	معلومات المصابيح
6 × 2 وات		العدد والقدرة	
غير متاح		المقبس	
650	مم	ارتفاع التركيب الأدنى من عين الغاز	
500	مم	ارتفاع التركيب الأدنى من العين الكهربائية	
25	كجم	الوزن الصافي	

* السرعة القصوى (بدون تعزيز).



تم تصميم هذا الجهاز، وتصنيعه وتسويقه بما
يمثل لتوجيهات الاتحاد الأوروبي E.E.C.

المعلومات الفنية موجودة على لوحة التقنين
بالجانب الداخلي من الجهاز.

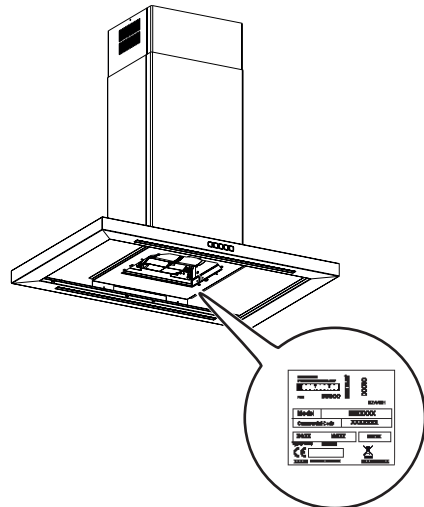

كفاءة الطاقة

القيمة	الوحدة	معلومات المنتج وفقاً لمعايير الاتحاد الأوروبي رقم 2014/66
SVAVANDE 403.890.89		مُعَرَّف الموديل
39.0	كيلوات ساعة/ السنة	استهلاك الطاقة السنوي
0.6		معامل زيادة الوقت
37.6		كفاءة السوائل الديناميكية
39.9		مؤشر كفاءة الطاقة
384.0	متر مكعب/ ساعة	معدل تدفق الهواء المقاس عند أفضل درجة كفاءة
486	باسكال	معدل الضغط المقاس عند أفضل درجة كفاءة
710.0	متر مكعب/ ساعة	أقصى تدفق هواء
138.0	وات	دخل الطاقة الكهربائية المقاس عند أفضل درجة كفاءة
12.0	وات	الطاقة الاسمية لنظام الإضاءة
400	لوكس	متوسط الإنارة لنظام الإضاءة على سطح الطهي
غير متاح	وات	استهلاك الطاقة المقاس في وضع الاستعداد
0.49	وات	استهلاك الطاقة المقاس في وضع إيقاف التشغيل
60	ديسيبل	مستوى طاقة الصوت عند أقصى سرعة (بدون التعزيز)

توفير الطاقة

يشتمل الجهاز على مميزات تساعدك في توفير الطاقة مع الطهي اليومي.

المراجع المعيارية :

EN/IEC 61591
EN/IEC 60704-1
EN/IEC 60704-2-13
EN/IEC 60704-3
EN 50564

المخاوف المتعلقة بالبيئة

الصيانة

لمزيد من المعلومات عن إعادة تدوير هذا المنتج، يُرجى الاتصال على مكتب المدينة المحلي، أو خدمة التخلص من النفايات المنزلي، أو المتجر الذي اشتريت منه هذا المنتج.

- يشير الرمز  الموجود على المنتج أو على التغليف أن هذا المنتج لا يمكن التعامل معه على أنه من فئة النفايات المنزلية. بل يجب تسليمه إلى نقطة جمع نفايات متخصصة في إعادة تدوير المعدات الكهربائية والإلكترونية. عند التأكد من التخلص من هذا المنتج بطريقة صحيحة، فأنت تساعد بذلك في منع حدوث عواقب سلبية على البيئة والصحة البشرية، والتي قد تقع بالفعل بسبب التعامل غير السليم مع المنتج كنفائة.

مواد التغليف

المواد الموسومة بهذا الرمز  قابلة لإعادة التدوير. تخلص من مواد التغليف في حاويات جمع نفايات مناسبة لإعادة تدويرها.

ضمان ايكيا

ما مدة سريان الضمان من ايكيا؟

مثل الإصلاحات وقطع الغيار وتكاليف العمالة، والانتقالات، شريطة أن يكون من الممكن الوصول إلى الجهاز لتصليحه دون تحمل نفقات. وفي هذه الحالات، يسري العمل بإرشادات الاتحاد الأوروبي (رقم EG/44/99) واللوائح التنظيمية المحلية المعنية. القطع المستبدلة تصبح ملكاً لشركة ايكيا.

هذا الضمان ساري لمدة خمس (5) سنوات من تاريخ الشراء الأصلي لجهازك من ايكيا. يُطلب تقديم إيصال البيع الأصلي كدليل على الشراء. إذا كان يتم إجراء أعمال الخدمة بموجب الضمان، فإن ذلك لن يطيل من فترة الضمان على المنتج.

من الذي يجري الخدمة؟

ماذا ستفعل ايكيا لتصحيح المشكلة؟

سيقوم مزود الخدمة المكلف من قبل ايكيا بفحص المنتج وأخذ القرار، وفقاً لما يراه وحده، عما إذا الضمان يغطي المشكلة. إذا رأى مزود خدمة ايكيا، أو شريك الخدمة المعتمد الخاص به من خلال عمليات الخدمة الخاصة به، أن الضمان يغطي المشكلة، فإنه، وفقاً لما يراه وحده، إما يتخذ قراراً بتصليح المنتج المعيب أو يستبدله بالمنتج ذاته أو بمنتج ذي قيمة مماثلة.

مزود خدمة ايكيا سوف يقدم الخدمة من خلال عمليات الخدمة الخاصة به أو شبكة شركاء الخدمة المعتمدين.

ما الذي يغطيه هذا الضمان؟

يغطي الضمان أعطال الجهاز، والتي تحدث بسبب التصميم المعيب أو المواد المعيبة بداية من تاريخ الشراء من ايكيا. يسري هذا الضمان على الاستخدام المنزلي فقط. ترد الاستثناءات تحت عنوان "ما الذي لا يغطيه هذا الضمان؟" خلال فترة الضمان، يتم تغطية تكاليف تصليح العيب،

- التلفيات الناجمة عن النقل. إذا قام عميل بنقل المنتج إلى منزله أو عنوان آخر، فإن ايكيا لا تتحمل مسؤولية أي تلف قد يحدث للمنتج أثناء النقل. ورغم ذلك، إذا كفلت ايكيا بتوصيل المنتج إلى عنوان التوصيل الخاص بالعميل، فإن الضمان يغطي التلف الذي يخلق بهذا المنتج جراء هذا التوصيل.
- تكلفة التركيب الأولي لجهاز ايكيا. ورغم ذلك، ففي حالة قيام مزود خدمة ايكيا أو شريك الخدمة المعتمد بإصلاح الجهاز أو استبداله بموجب شروط هذا الضمان، فإن مزود الخدمة أو شريك الخدمة المعتمد يقوم بإعادة تركيب الجهاز الذي تم إصلاحه أو المستبدل، حسب الضرورة.
- لا تنطبق هذه القيود على الأعمال التي أجزاها المتخصص المؤهل ولم ينتج عنها عيوب والتي استخدم خلالها القطع الأصلية الخاصة بنا من أجل إصلاح الجهاز بما يتوافق مع مواصفات السلامة الفنية لدولة أخرى من دول الاتحاد الأوروبي.

كيف تسري قوانين الدولة

يمنحك ضمان ايكيا حقوقاً قانونية محددة، والتي تغطي أو تتجاوز المطالب المحلية. إلا أن هذه الشروط لا تحد، بأي حال من الأحوال، حقوق المستهلك المنصوص عليها في التشريع المحلي

منطقة سريان الضمان

بالنسبة إلى الأجهزة التي يتم شراؤها من دولة داخل الاتحاد الأوروبي ويتم نقلها إلى دولة أخرى بالاتحاد الأوروبي، فإنه سيتم تقديم الخدمات في إطار أحكام الضمان السارية في الدولة الجديدة. لا يوجد التزام بإجراء الخدمات في إطار الضمان القائم إلا في حالة امتثال الجهاز وتركيبه وفقاً لما يلي:

ما الذي لا يغطيه هذا الضمان؟

- التلف والبلبلى الطبيعي.
- التلف المتعمد أو الناجم عن إهمال، والتلف بسبب الفشل في اتباع تعليمات التشغيل، والتركيب غير السليم أو بسبب التوصيل بفولطية غير صحيحة، أو التلف الناجم عن تفاعل كيميائي أو تفاعل كهربائي كيميائي، أو الصدأ، أو التآكل، أو التلف بالماء، بما في ذلك، على سبيل المثال لا الحصر، التلف الناجم عن الحامضية المفرطة في مصدر المياه، أو التلف الناجم عن ظروف بيئية غير طبيعية.
- قطع الغيار المستهلكة بما في ذلك البطاريات والمصابيح.
- القطع غير الوظيفية والزينية التي لا تؤثر على الاستخدام الطبيعي للجهاز، بما في ذلك الخدوش واختلافات اللون المحتملة.
- التلف العرضي الناجم عن أشياء أو مواد دخيلة، والتنظيف أو تسليك الفلاتر، أو أنظمة الصرف أو أدراج الصابون.
- التلف الذي يلحق بالقطع التالية: الزجاج الخزفي، والإكسسوارات، وحوامل الأواني والسكاكين، وأنايبب الصرف والتغذية، والسدادات، والمصابيح وأغطية المصابيح، والمصافي، والمقابض، والأغلفة وأجزاء الأغلفة. وذلك إذا لم يثبت أن مثل هذه التلفيات سببها عيوب إنتاج.
- الحالات التي لا يتم اكتشاف عيب فيها خلال زيارة الفني.
- الإصلاحات التي لا يتم إجراؤها بواسطة مزودي الخدمة المكلفين و/أو شريك الخدمة المتعاقد أو لم يتم استخدام القطع الأصلية فيها.
- الإصلاحات بسبب تركيب معيب أو غير متوافق مع المواصفات.
- استخدام الجهاز في بيئة غير منزلية، أي الاستخدام المهني.

كيفية الوصول إلينا إذا كنت تحتاج إلى خدمتنا



يُرجى الرجوع إلى الصفحة الأخيرة من هذا الدليل للاطلاع على قائمة كاملة بأسماء جهات الاتصال المعتمدة من ايكيا وأرقام الهاتف المحلية ذات الصلة.

ملحوظة مهمة! نوصي باستخدام الأرقام الهاتفية المخصصة المدرجة في نهاية هذا الدليل من أجل الحصول على خدمة أسرع. ارجع دائماً إلى الأرقام الواردة في كتيب المنتج المحدد في الذي تحتاج إلى مساعدة بخصوصه. قبل الاتصال بنا، تأكد من تقديم رقم قطعة ايكيا (الكود المكون من 8 أرقام) الخاص بالجهاز الذي تحتاج مساعدتنا بخصوصه.

ملحوظة مهمة! احتفظ بإيصال البيع! فهو بمثابة دليل الشراء الخاص بك، ويُطلب تقديمه من أجل تفعيل الضمان. يُرجى الملاحظة أن الإيصال أيضاً يشتمل على اسم القطعة ورقمها (الكود المكون من 8 أرقام) لكل جهاز من الأجهزة التي اشتريتها.

هل تحتاج إلى مساعدة إضافية؟

لشرح أي أسئلة إضافية لا تتعلق بخدمة بعد البيع لأجهزتك. يُرجى الاتصال بأقرب مركز خدمة لمتجر ايكيا. نوصي بقراءة وثائق الجهاز بعناية قبل الاتصال بنا.

- المواصفات الفنية للدولة التي تتم فيها المطالبة بالضمان
- تعليمات التجميع ومعلومات السلامة بدليل المستخدم

خدمة بعد البيع المتخصصة لأجهزة

ايكيا:

يُرجى عدم التردد في الاتصال على خدمة مبيعات ايكيا من أجل:

1. إجراء طلب خدمة بموجب هذا الضمان.
2. طلب توضيح عن تركيب جهاز ايكيا في أثاث مطبخ ايكيا المخصص. لن تقدم الخدمة التوضيحات المتعلقة بما يلي:
 - تركيب مطبخ الكلي من ايكيا:
 - توصيلات الكهرباء (في حال شراء الجهاز دون القابس والكبل)، وتوصيلات المياه والغاز لأنه من المفترض تجهيزها بواسطة مهندس خدمة معتمد.
3. طلب توضيح بخصوص محتويات دليل المستخدم ومواصفات جهاز ايكيا.

يُرجى قراءة قسم تعليمات التجميع و/أو قسم دليل المستخدم لهذا الجهاز قبل الاتصال بنا، وذلك لضمان أننا نقدم لك أفضل مساعدة.

Country	Phone number	Opening time
Australia	Victoria: (03) 8523 2154 New South Wales: (02) 5020 6641 Queensland: (07) 3380 6800 IKEA Perth: (08) 9201 4532 IKEA Adelaide: (08) 8154 4532	
België	+32 02 880 2000	Ma-Vr: 8.30-17.30
Belgique		Lun-Ven: 8h30-17h30
България	+359 72 368 830	Пон – Пт: 8–16:30 Ч.
Canarias	+ 34 935 653 598	Lunes – Jueves: 9-13//15-17 Viernes: 9-13
Česká republika	00420566630160	Po-Pá: 9-17
Danmark	+45 70 15 09 09	Man.-Fre. 09.00-20.00 Lør.-søn 09.00-18.00 1 søndag pr. måned, normalt første søndag i måneden
Deutschland	+49 (0) 511 1659 1782	Mo-Fr: 8-16
Eesti	http://www.ikea.com	E-R: 8-16
Ελλάδα	+30 (0)2299 150 001	Δευτ.-Παρ.: 8-16
España	+ 34 935 653 598	Lunes – Jueves: 9-13//15-17 Viernes: 9-13
France	+33 (0)4 88 78 59 87	Lun-Ven: 8h30-19h Sam: 8h30-13h
Great Britain	+44 844 815 0701	Mon-Fri: 8:30-17
Hrvatska	+385 (0)1 6195 582	Pon-Pet: 8-16 H
Ireland	+44 844 815 0701	Mon-Fri: 8:30-17
Ísland	5852409	Mánudagur - Föstudagur Kl.: 9-17
Italia	+39 0732/691238	Lun-Ven: 8-20 Sab: 8-14
Κύπρος	0035722740418	Δευτ.-Παρ.: 8-17
Latvija	http://www.ikea.com	P. - Pk.: 8-16
Lietuva	(0) 520 511 35	Pirm.-Penkt.: 8-20
Magyarország	(06-1)-3285308	Hétfő-Péntek: 8-20
Malta	+356 (0)25464000	Mon-Fri: 8-18 // Sat: 9-13:30
Mayorca	+ 34 935 653 598	Lunes – Jueves: 9-13//15-17 Viernes: 9-13
Maroc	080 200 0505 or (+212) 522 67 06 35 ks-sav.ma@franke.com	Lundi au Vendredi Selon les horaires suivants : 08h30mn à 12h30mn et de 14h30mn à 18h30mn
ناتيات ضرام ال	080 200 0505 or (+212) 522 67 06 35 ks-sav.ma@franke.com	يوميات ال تا قوالا 08h30-12hmn 14h30-18h30
Nederland	0900 235 45 32 en/of 0900 BELIKEA	Ma – Vr: 08.00-20.00, Za: 09.00-20.00 (zondag gesloten)
Norge	+47 62 82 75 53	Man-Fre: 8-16
Österreich	+43 (0) 800 228 428	Mo-Fr: 8-16
Polska	+48 (0)663 130 020	Poniedziałek-Piątek: 9-17
Portugal	+351 (0)21 426 96 70	Seg.-Sex.: 9-12.30//14-18
România	+40 743 100 067	Luni-Vineri: 09:00-17:00
Россия	+7 (4842) 500-505	Пон-Пятн: 8-16
Schweiz	+41 21 657 11 15	8 bis 20 Werktage
Suisse		Lun-Ven: 8h-11h15
Svizzera (Ticino)	+41 91 857 34 42	Lun-Ven: 9-17
Slovenija	http://www.ikea.com	
Slovensko	+421 (0) 33 7744800	Pon-Pia: 9-16
Suomi	03-755 8888	Lu-Ve: 9-17
Sverige	+46 0775 700 500	Mån-Fre: 8.30-20.00 Lör-Sön: 9.30-18.00
Türkiye	+90/262/644 65 95	Pzt-Cuma: 9-17
Србија	+381 (0)113133598	Пон.-Пет.: 8-16.30

991.0541.079_02 - 190211
D00004520_01

